

JST-SMR-03V-B
 Pin1 -- 棕色/+
 Pin2 -- 空 /NC
 Pin3 -- 蓝色/-

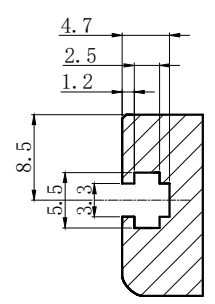

局部C
 四面, M3螺母, 安装用
 比例: 2: 1

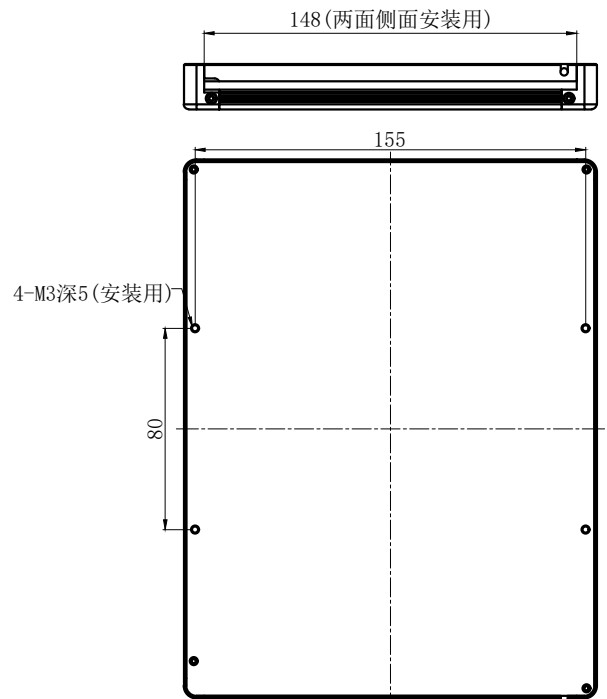
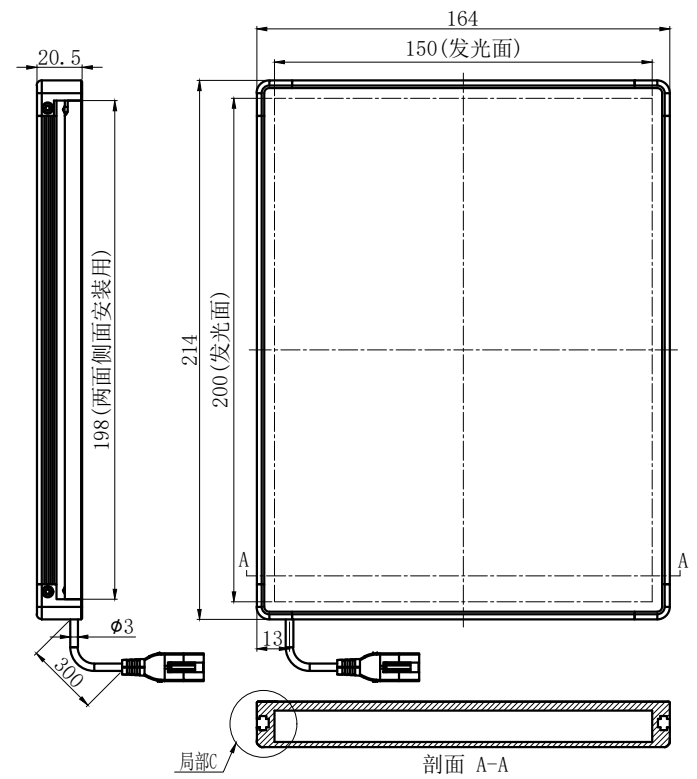

| 产品安装尺寸图 | | | | | 备注 | 设计 | 000298 | | 2023/12/23 | | wordop 沃德普 |
|---------|--------|--------------|---------|---------------------------|-----------------------|------|--------|----|------------|--------------|------------|
| 输入电压 | 理论电耗功率 | | | | 1. 建议匹配延长线: FCBD-1 | 审核 | 000231 | | 2023/12/23 | | |
| | 红色 (R) | 白/蓝/绿色 (WGB) | 红外 (IR) | 紫外 (UV) | | 公差标准 | IT14 | | | | |
| 24V | 22W | 22W | 31W | | 估重 | 视角方向 | 比例 | 单位 | 名称 | 底部背光源 | |
| | | | | 2. 建议匹配控制器: PD5-6024-4 | | | 1:1 | mm | 型号 | FQP2-200X150 | |